

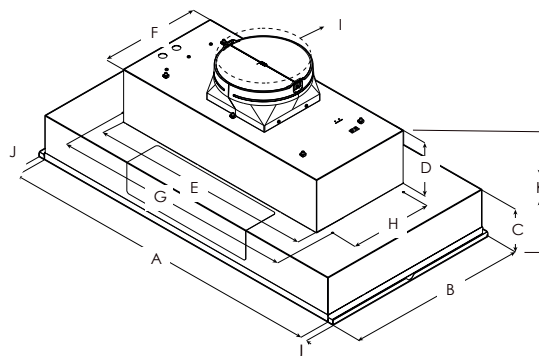

CARACTERÍSTICAS  
EXCLUSIVAS DE ELICA

Arezzo proporciona un rendimiento de nivel profesional, mientras se monta discretamente en el interior de los gabinetes. Disponible en 72 y 88 cm de ancho con un motor de 1,020 m<sup>3</sup>/h, y de 2,040 m<sup>3</sup>/h para anchos de 88, 103 y 120 cm para una extraordinaria potencia de ventilación. La profundidad extra (56 cm) es ideal para soportar rangos profesionales. Además, el diseño "todo en uno" evita la necesidad de comprar un revestimiento inoxidable. Los controles metálicos ocultos de entrada/salida para controlar el ventilador de 4 velocidades y la iluminación LED.



	PRF0140693A	PRF0141607A PRF0168092	PRF0140695A	PRF0140696A
A	72 cm	88 cm	103 cm	120 cm
B	56 cm	60 cm	60 cm	
C	14 cm			
D	16 cm			
E	56 cm	70 cm		
F	32 cm			
G	62 cm	32 cm		
H	26 cm			
I	25 cm			
J	2 cm			
K	30 cm			

## ESPECIFICACIONES

Ancho:	72 cm	88 cm	103 cm	120 cm
Modelo:	PRF0140693A	PRF0141607A PRF0168092	PRF0140695A	PRF0140696A
Dimensiones:	72 cm W x 56 cm D x 30 cm H	88 cm W x 56 cm D x 30 cm H	103 cm W x 56 cm D x 30 cm H	120 cm W x 56 cm D x 30 cm H
Tipo de motor (Interno):	1,020 m <sup>3</sup> /h (4 velocidades)	1,020 m <sup>3</sup> /h o 2,040 m <sup>3</sup> /h (4 velocidades)	2,040 m <sup>3</sup> /h (4 velocidades)	2,040 m <sup>3</sup> /h (4 velocidades)
Ruido:	7 sones	7 sones 8.5 sones	8.5 sones	8.5 sones
Acabado:	Acero Inoxidable			
Controles:	Perilla retráctil retro iluminada			
Iluminación:	2 lámparas LED, 6.5 W, 3000 K, 540 Lúmenes por lámpara		4 lámparas LED, 6.5 W, 3000 K, 540 Lúmenes por lámpara	
Filtro de grasa:	Filtros profesionales baffles y acero inoxidable 2 para la de 72 , 88 y 103 cm / 3 para la de 120 cm			
Transición de ducto:	Ducto redondo de 25 cm de salida superior			
Tipo de instalación:	Aspirante			
Características eléctricas:	120V~ 60 Hz, 463 W	120V~ 60 Hz, 490 W 120V~ 60 Hz, 913 W	120V~ 60 Hz, 926 W	
KITS:				
Kit de motor de externo de 2,040 m <sup>3</sup> /h:	KIT0153054			
Kit de motor interno de 2,040 m <sup>3</sup> /h:	KIT0154387			
Carcasa para motor externo:	KIT0179549 (solo para 2,040 m <sup>3</sup> /h)			
Carcasa para motor interno:	KIT0179547 (solo para 2,040 m <sup>3</sup> /h)			

## CARACTERÍSTICAS



**HEAT GUARD** - Característica de seguridad, al detectar temperaturas externas, ajustará automáticamente la velocidad del ventilador a ALTA, volviendo a ajustar la velocidad seleccionada previamente, una vez que la temperatura baje a un nivel seguro.



**GREASE COLLECTORS** - Los filtros de acero inoxidable de calibre grueso y grado profesional diseñados para cocinar con alto flujo de aire, atrapan los volúmenes de grasa que se recolectan en bandejas para una fácil extracción y limpieza.



**DESEMPEÑO PROFESIONAL** - Características especiales y muy altas prestaciones para los modelos con capacidad de aspiración entre 1,020 y 2,040 m<sup>3</sup>/h y niveles de ruido de 1.4 a 1.6 sones a la velocidad de trabajo. El complemento ideal de las campanas profesionales.



**SEAMLESS LOOK** - Las campanas profesionales Elica tienen una soldadura "invisible" de acero inoxidable de gran calibre que brinda una calidad superior y una refinada elegancia, dejando ver la inversión de nuestra artesanía italiana en cada una de nuestras campanas.



**HUSH SYSTEM** - Tecnología exclusiva de amortiguación de sonido que reduce efectivamente los niveles de sonido.



**LED REPLACEABLE** - Permite a los usuarios reemplazar las lámparas LED en segundos.

GARANTÍA APLICABLE DE 2 AÑOS A PARTIR DE LA COMPRA.

\*Las imágenes del producto mostradas son sólo para fines ilustrativos y pueden no ser una representación exacta.