

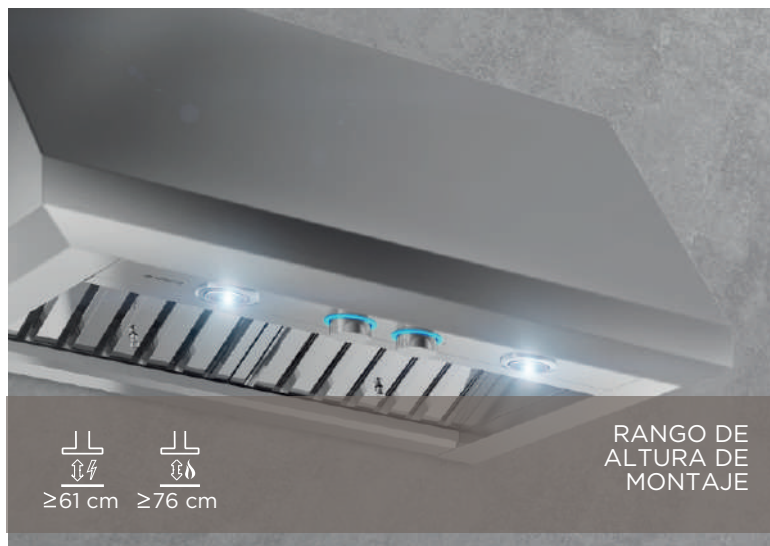

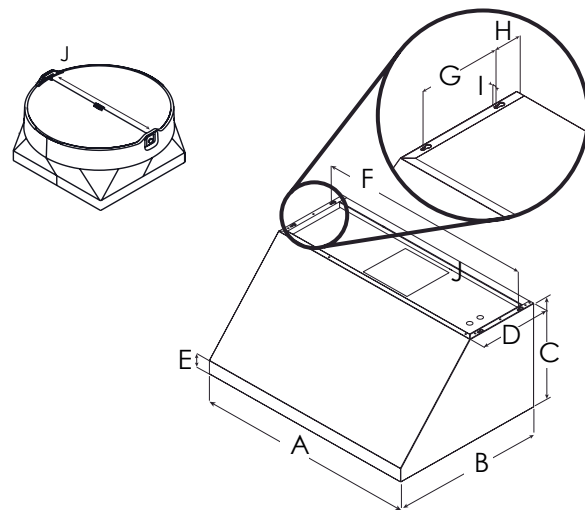

CARACTERÍSTICAS EXCLUSIVAS DE ELICA

Para aquellos apasionados por las artes culinarias, el trabajo artesanal en sus soldaduras invisibles, el estilo tradicional y el reluciente acabado del acero inoxidable de Calabria, proveen el estilo y el desempeño esperado de una campana de grado profesional. Con sus nuevos controles de perilla retráctil retroiluminados y filtros baffle inclinados. Calabria está disponible en 76, 90, 107 y 120 cm de ancho y equipada con un motor de 1,020 m³/h o de 2,040 m³/h para cubrir todas las necesidades de una cocina. Diseñada únicamente para instalación aspirante.





 ≥61 cm ≥76 cm

RANGO DE ALTURA DE MONTAJE

| | PRF0140012A | PRF0140117A | PRF0140246A | PRF0140247A |
|---|-------------|-------------|-------------|-------------|
| A | 76 cm | 90 cm | 107 cm | 120 cm |
| B | 63.5 cm | | | |
| C | 46 cm | | | |
| D | 30 cm | | | |
| E | 6.5 cm | | | |
| F | 74 cm | 89 cm | 105 cm | 119 cm |
| G | 19 cm | | | |
| H | 7 cm | | | |
| I | 1 cm | | | |
| J | 25cm | | | |

ESPECIFICACIONES

| Ancho: | 76 cm | 90 cm | 107 cm | 120 cm |
|--|---|---|---|---|
| Modelo: | PRF0140012A | PRF0140117A | PRF0140246A | PRF0140247A |
| Dimensiones: | 76 cm W x 64cm D x 46 cm H | 90 cm W x 64 cm D x 46 cm H | 107 cm W x 64 cm D x 46 cm H | 120 cm W x 64 cm D x 46 cm H |
| Tipo de motor (Interno): | 1,020 m ³ /h (4 Velocidades) | 2,040 m ³ /h (4 velocidades) | 2,040 m ³ /h (4 Velocidades) | 2,040 m ³ /h (4 Velocidades) |
| Ruido: | 7 sonos | 8.5 sonos | 8.5 sonos | 8.5 sonos |
| Acabado: | Acero Inoxidable | | | |
| Controles: | Perilla retráctil retro iluminada | | | |
| Iluminación: | 4 lámparas LED, 6.5 W, 3000 K, 540 Lúmenes por lámpara | | | |
| Filtro de grasa: | Filtros profesionales baffle de acero inoxidable | | | |
| Ducto de transición: | Ducto redondo de 25 cm de válvula anti retorno (superior) | | | |
| Tipo de instalación: | Aspirante | | | |
| Chimenea Telescópica: | Puede alcanzar techos con altura de 2.3 mts. - 3 mts. en estufas eléctricas, 2.4 mts - 3 mts. en estufas de gas | | | |
| Características eléctricas: | 120 V- 60 Hz, 463 W | 120 V- 60 Hz, 913 W | 120 V- 60 Hz, 913 W | 120 V- 60 Hz, 926 W |
| KITS: | | | | |
| Extensión de chimenea (15 cm): | KIT02159 | KIT021598 | KIT02622 | KIT02164 |
| Extensión de chimenea (30 cm): | KIT02160 | KIT02161 | KIT02623 | KIT02165 |
| Lámpara Infrarroja: | KIT0155106 | KIT0155107 | KIT015510 | KIT015511 |
| Respaldo de acero inoxidable: | KIT0142864 | KIT0142867 | KIT0142868 | KIT0142870 |
| Kit Motor Interno (2,040 m ³ /h): | | KIT0153054 | KIT0153054 | KIT0153054 |
| Kit Motor externo (2,040 m ³ /h): | | KIT0154387 | KIT0154387 | KIT0154387 |
| Carcasa para Motor Externo: | KIT0179549 (2,040 m ³ /h) | | | |
| Carcasa para Motor Inline: | KIT0179547 (2,040 m ³ /h) | | | |

CARACTERÍSTICAS



HEAT GUARD - Característica de seguridad: al detectar temperaturas externas, ajustará automáticamente la velocidad del ventilador a ALTA, volviendo a ajustar la velocidad seleccionada previamente, una vez que la temperatura baje a un nivel seguro.



PROFESSIONAL PERFORMANCE - Características especiales y muy altas prestaciones para los modelos con capacidad de aspiración entre 1,020 y 2,040 m³/h y niveles de ruido de 1.4 a 1.6 sonos a la velocidad de trabajo. El complemento ideal de las campanas profesionales.



HUSH SYSTEM - Tecnología exclusiva de amortiguación de sonido que reduce efectivamente los niveles de sonido.



GREASE COLLECTORS - Los filtros de acero inoxidable de calibre grueso y grado profesional diseñados para cocinar con alto flujo de aire, atrapan los volúmenes de grasa que se recolectan en bandejas para una fácil extracción y limpieza.



SEAMLESS LOOK - Las campanas profesionales Elica tienen una soldadura "invisible" de acero inoxidable de gran calibre que brinda una calidad superior y una refinada elegancia, dejando ver la inversión de nuestra artesanía italiana en cada una de nuestras campanas.



LED REPLACEABLE - Permite a los usuarios reemplazar las lámparas LED en segundos.



GARANTÍA APLICABLE DE 2 AÑOS A PARTIR DE LA COMPRA.

*Las imágenes del producto mostradas son sólo para fines ilustrativos y pueden no ser una representación exacta.