



CARACTERÍSTICAS
EXCLUSIVAS DE ELICA

Caracterizada por líneas esenciales, Hilight se adapta totalmente al estilo arquitectónico de la cocina con una instalación perfectamente empotrada, dejando el espacio sobre la encimera completamente libre y sin obstrucciones visuales. La comodidad en la cocina está garantizada por el potente y silencioso corazón de succión oculto en el techo, combinado con la intensidad de luz ajustable para crear el ambiente adecuado en cada momento. Todas las acciones de mantenimiento pueden llevarse a cabo con tan solo abrir el panel lateral sin ningún esfuerzo, de esta manera, la campana se preservará limpia con facilidad y completamente funcional.

***INSTALACIÓN FLEXIBLE**

El motor ofrece 5 posibles salidas en distintas direcciones que le permite decidir en qué lado colocar el conducto de salida de aire.

PRF0156852 | PRF0156894

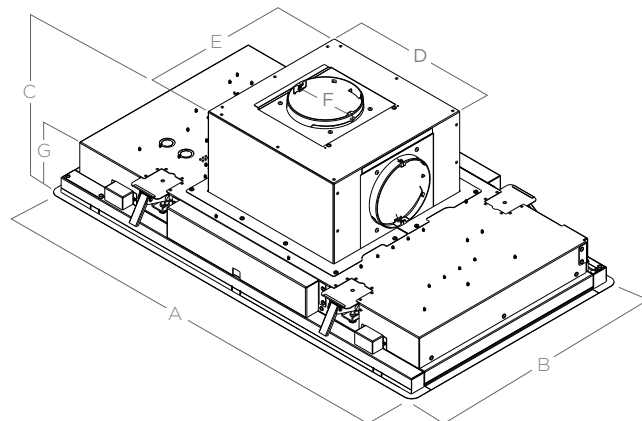

CORTE DE FALSO TECHO: 55 cm X 98 cm

*Puede ser instalada hasta a 3 metros.

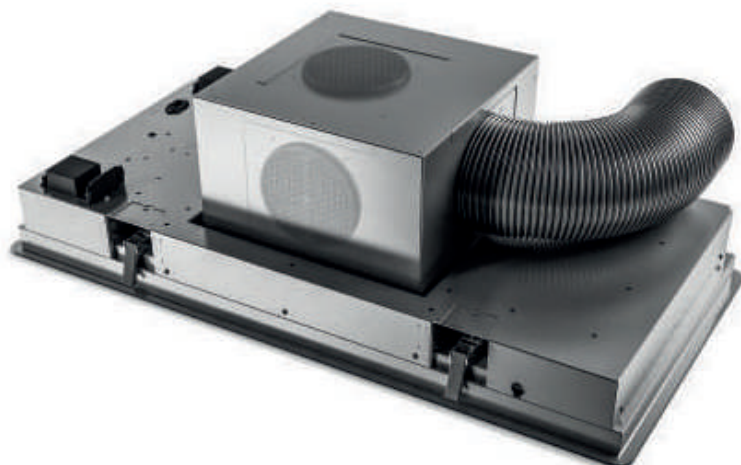









	PRF0156852 PRF0156894
A	100 cm
B	57 cm
C	30 cm
D	34 cm
E	34 cm
F	15 cm
G	11 cm

ESPECIFICACIONES

Ancho:	100 cm	100 cm
Modelo:	PRF0156852	PRF0156894
Dimensiones:	100 cm W x 57 cm D x 32 cm H	
Tipo de motor (Interno):	1,020 m ³ /h (3 Velocidades + Boost)	
Ruido:	6.8 sonos	
Acabado:	Cristal blanco con marco de metal	Panel y marco de Acero Inoxidable
Controles:	Control remoto	
Iluminación:	2 tiras de luces LED de 14 Watts, 750 Lúmenes por lámpara	
Filtro de grasa:	Aluminio anodizado+ filtro de malla+ aspiración perimetral	
Ducto de transición:	Ducto redondo de 15 cm (distintas direcciones)	
Tipo de instalación:	Puede alcanzar alturas de techo de hasta 3 mts.	
Características eléctricas:	120 V~ 60 Hz 4 A 478 W	
KITS: Kit Recirculante:	KIT0167875 (Contiene 3 filtros de carbón de larga duración)	

CARACTERÍSTICAS

-  **DIM-LIGHT** - Permite regular la intensidad de la luz conforme la intensidad deseada. Esta característica ofrece un modo discreto, personal y práctico para contribuir a la creación de una atmósfera perfecta en la cocina.
-  **SUPER EASY INSTALLATION** - Con este exclusivo sistema diseñado por Elica, la instalación se puede realizar en total seguridad y en pocos pasos, salvaguardando el aspecto del producto y el espacio en el que será montado. Las operaciones de montaje y conexión son simples e intuitivas.
-  **TUNE WHITE** - La posibilidad de escoger la tonalidad de blanco preferida crea una atmósfera óptima según la ocasión. La regulación de grados Kelvin puede ir desde una tonalidad cálida, 2400°K, hasta un color frío, 5000°K.
-  **REMOTE CONTROL**- El control remoto ELICA cumple con los requerimientos ADA, proporcionando mayor comodidad para los usuarios, así como facilitando el acceso de uso a personas con movilidad limitada.
-  **REPLACE FILTER ALARM** - Cuando este se active, su campana emitirá un *beep*, una señal para hacerle saber que hay que reemplazar los filtros. Ver manual para activar la función.
-  **TOP PERFORMANCE** - Alta capacidad de captura de humos con un rango de aspiración promedio de 1,020 m³/h con bajos niveles de ruido que van de 1.2 a 1.7 sonos a la velocidad de trabajo.
-  **LONG LIFE FILTER** - El filtro de aire que se puede regenerar por sí solo y durar hasta 3 años. Para mantener estas características, el filtro solo requiere un sencillo mantenimiento: lavar cada 2 o 3 meses con agua caliente y jabón neutro (también puede usarse una lavadora de trastes a 18°C) y secar en el horno por 10 minutos a 37°C.
-  **TOTAL INTEGRATION** - Productos cuidadosamente diseñados para integrarse a la perfección con los gabinetes manteniendo la armonía en la cocina.
-  **REPLACE FILTER ALARM** - Cuando este se active, su campana emitirá un *beep*, una señal para hacerle saber que se deben limpiar los filtros. En algunos modelos, una luz intermitente se mantendrá activa hasta que se limpie. Ver manual para activar la función.



GARANTÍA APLICABLE DE 2 AÑOS A PARTIR DE LA COMPRA.

*Las imágenes del producto mostradas son sólo para fines ilustrativos y pueden no ser una representación exacta.