

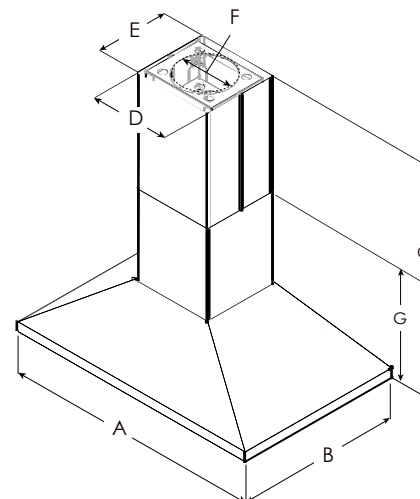

CARACTERÍSTICAS EXCLUSIVAS DE ELICA

La versión para cocina de isla de la campana Leone le da a tu cocina un toque de diseño italiano, acabados invisibles de soldadura artesanal, bordes biselados y un reluciente acero inoxidable. Leone Isla tiene el tamaño y el poder para asistir estufas y parrillas profesionales. Disponible en 90 y 107 cm de ancho, viene equipada con un poderoso motor interno de 2,040 m³/h y perillas retráctiles con iluminación, que operan el ventilador de 4 velocidades e iluminación LED.



	PRF0137940A	PRF0137941A
A	90 cm	107 cm
B	69 cm	
C	Max: 118 cm Min: 95 cm	
D	33 cm	
E	30 cm	
F	20 cm	
G	000 cm	

ALTURA DE MONTAJE
≥61 cm ≥90 cm

ALTURA DE MONTAJE

RANGO DE ALTURA DE TECHO
2.4 - 2.7 mts

RANGO DE ALTURA DE TECHO
2.5 - 2.7 mts

RANGO DE ALTURA DE TECHO

ESPECIFICACIONES

Ancho:	90 cm	107 cm
Modelo:	PRF0137940A	PRF0137941A
Dimensiones:	90 cm W x 68 cm D x Min 95 cm Max 118 cm H	107 cm W x 68 cm D x Min 95 cm Max 118 cm H
Tipo de motor (Interno):	2,040 m ³ /h (4 Velocidades)	
Ruido:	8.5 sones	
Acabado:	Acero Inoxidable	
Controles:	Perilla retráctil retro iluminada	
Iluminación:	2 lámparas LED, 6.5 W, 3000 K, 540 Lúmenes por cada lámpara	
Filtro de grasa:	Filtros profesionales baffle de acero inoxidable	
Ducto de transición:	Ducto redondo de 20 cm de válvula anti retorno (superior)	
Tipo de instalación:	Aspirante	
Chimenea Telescópica:	Puede alcanzar techos con altura de 2.4 mts. - 2.7 mts. en estufas eléctricas, 2.5 mts - 2.7 mts. en estufas de gas	
Características eléctricas:	120 V- 60 Hz 926 W	
KITS:		
Kit Extensión de Chimenea (30.48 cm):	KIT0100317 (puede alcanzar 35 cm)	
Motor externo 2,040 m ³ /h:	KIT0153054	
Motor Interno 2,040 m ³ /h:	KIT0154387	
Carcasa Motor Interno:	KIT0179549 (solo para 2,040 m ³ /h)	
Carcasa Motor externo:	KIT0179547 (solo para 2,040 m ³ /h)	

CARACTERÍSTICAS



HEAT GUARD - Característica de seguridad: al detectar temperaturas externas, ajustará automáticamente la velocidad del ventilador a ALTA, volviendo a ajustar la velocidad seleccionada previamente, una vez que la temperatura baje a un nivel seguro.



PROFESSIONAL PERFORMANCE - Características especiales y muy altas prestaciones para los modelos con capacidad de aspiración entre 1,020 y 2,040 m³/h y niveles de ruido de 1.4 a 1.6 sones a la velocidad de trabajo. El complemento ideal de las campanas profesionales.



HEAT GUARD - Característica de seguridad: al detectar temperaturas externas, ajustará automáticamente la velocidad del ventilador a ALTA, volviendo a ajustar la velocidad seleccionada previamente, una vez que la temperatura baje a un nivel seguro.



GREASE COLECTORS - Los filtros de acero inoxidable de calibre grueso y grado profesional diseñados para cocinar con alto flujo de aire, atrapan los volúmenes de grasa que se recolectan en bandejas para una fácil extracción y limpieza.



SEAMLESS LOOK - Las campanas profesionales Elica tienen una soldadura "invisible" de acero inoxidable de gran calibre que brinda una calidad superior y una refinada elegancia, dejando ver la inversión de nuestra artesanía italiana en cada una de nuestras campanas.



LED REPLACEABLE - Permite a los usuarios reemplazar las lámparas LED en segundos.