



PERIMETER  
ASPIRATION



TOP  
PERFORMANCE

## CARACTERÍSTICAS EXCLUSIVAS DE ELICA

Cuando la vista desde la ventana de la cocina es demasiado espectacular como para ser obstruida por una campana de cocina clásica, Rise es una solución perfecta, ya que se oculta dentro de la superficie donde se encuentra la estufa. Cuando está en uso, Rise se eleva a 36 cm de la placa de cocción para asegurar mayor eficiencia en la ventilación del espacio de cocción. Además, Rise cuenta con la tecnología *Elica Perimeter Aspiration*, que aumenta 35% la aspiración para crear la mejor campana *downdraft* en el mercado. Su potente motor de 1,020 m<sup>3</sup>/h es controlado por un control rotativo electrónico con el que también la campana se oculta competamente dentro de la superficie de su cocina

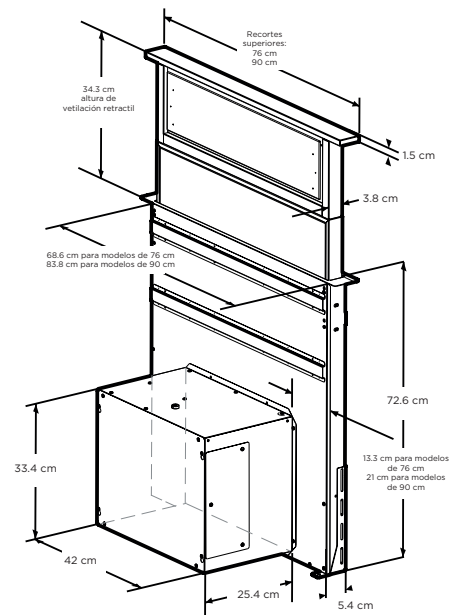

### Dimensiones del gabinete

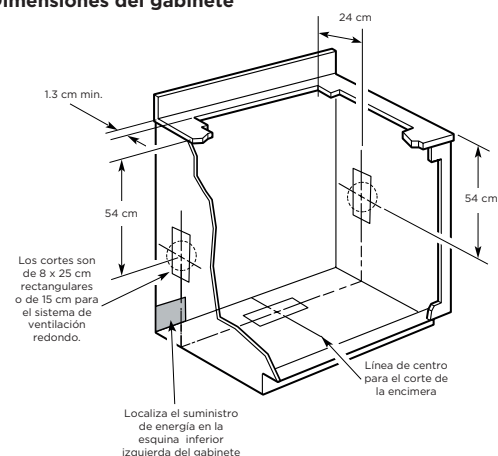

## ESPECIFICACIONES

Ancho:	76cm	90 cm
Modelo:	PRF0106863B	PRF0106864B
Dimensiones:	76 cm W x 32 cm D x 35 cm H	90 cm W x 32 cm D x 35 cm H
Tipo de motor (Interno):	1,020 m <sup>3</sup> /h (3 velocidades + boost)	
Ruido:	6.8 sones	
Acabado:	Acero Inoxidable	
Controles:	Disco electrónico rotativo	
Filtro de grasa:	Filtro de malla de aluminio + aspiración perimetral	
Tipo de instalación:	Retractable Aspirante	
Ducto de transición:	Ducto redondo de 15 cm (multidireccional)	
Características eléctricas:	120 V - 60 Hz, 550 W	
KITS: Kit Reductor de m <sup>3</sup> /h:	KIT02748 (Alcanza más de 510 m <sup>3</sup> /h)	

## CARACTERÍSTICAS



**PERIMETER ASPIRATION** - La tecnología extrae el aire a través de canales estrechos alrededor de una placa frontal, lo que aumenta la succión, sin aumentar el consumo de energía del ventilador



**TOP PERFORMANCE** - Alta capacidad de captura de humos con un rango de aspiración promedio de 1,020 m<sup>3</sup>/h con bajos niveles de ruido que van de 1.2 a 1.7 sones a la velocidad de trabajo.

GARANTÍA APLICABLE DE 2 AÑOS A PARTIR DE LA COMPRA.

\*Las imágenes del producto mostradas son sólo para fines ilustrativos y pueden no ser una representación exacta.