

CARACTERÍSTICAS EXCLUSIVAS DE ELICA

La combinación de cristal y acero inoxidable lo hacen ideal para cualquier cocina. La tecnología de aspiración perimetral ofrece una extracción de humos más potente y eficiente, además de reducir el ruido.

Disponible en 30" y 36", Stoney incluye un potente ventilador de 600 CFM, iluminación LED regulable y controles táctiles de cristal. Stoney está pensado para los amantes de soluciones de alta tecnología, donde se reconoce la calidad y cantidad de los vapores de cocción, ajustando en consecuencia los niveles de rendimiento.

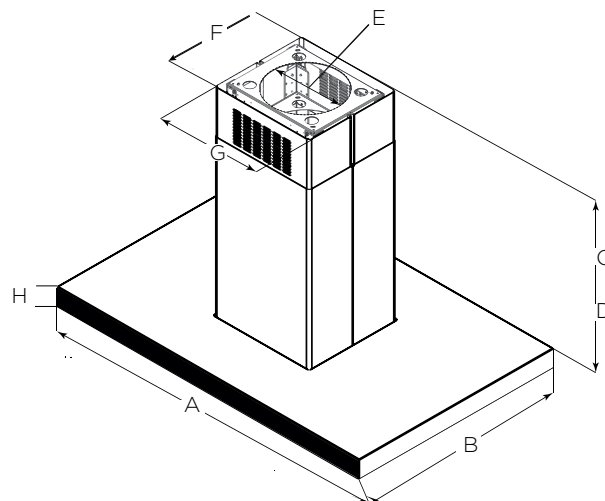

	EST630SS	EST636SS
A	76 cm	90 cm
B	50 cm	
C*	Max:107 cm Min: 72 cm	
D**	Max: 98 cm Min: 63 cm	
E	15 cm	
F	27 cm	
G	33 cm	
H	60 cm	
I	13 cm	

*Versión recirculante
** Versión con ducto

ESPECIFICACIONES

Ancho:	76 cm	90 cm
Modelo:	EST630SS	EST636SS
Dimensiones:	76 cm W x 50 cm D x Min. 62.5 cm Max. 107 cm H	90 cm W x 50 cm D x Min. 62.5 cm Max. 107 cm H
Tipo de motor (Interno):	1,020 m ³ /h (3 velocidades + boost)	
Ruido:	6.8 sones	
Acabado:	Acero Inoxidable con cristal negro templado	
Controles:	Control táctil de 3 niveles + Booster	
Iluminación:	2 LEDS regulables, 2.5 W, 4000 K	
Filtro de grasa:	Filtro de malla de Aluminio lavable + Aspiración perimetral 3 para 76 cm & 4 para 90 cm	
Ducto de transición:	Ducto redondo de 15 cm	
Tipo de instalación:	Aspirante o recirculante (Kit se vende por separado)	
Chimenea Telescópica:	Puede alcanzar alturas de min. 2.1 mts., max 2.7 mts. (aspirante) y min. 2.2 mts., max. 2.9 mts (recirculante)	
Características eléctricas:	120 V - 60 Hz, 460 W	
KITS:		
Kit Recirculante:	KIT0141925 (Contiene deflector de 15 cm/20 cm y 2 filtros de carbón)	
Kit de Extensión de Chimenea	KIT02785 (Alcanza alturas de 2.7 mts - 3.7 mts. (aspirante), 2.8 mts. - 3.9 mts. (recirculante)) KIT01935 (Alcanza de 2.4 mts - 3.3 mts (aspirante), 2.4 mts. - 3.3 mts. (recirculante))	

CARACTERÍSTICAS

- 

CONECTIVIDAD INALÁMBRICA - La tecnología inalámbrica permite la transmisión de información en tiempo real sobre la cocción (zonas activas, ollas, temperatura) a su campana. Las campanas Elica con tecnología STREAM procesarán los datos y funcionarán de forma totalmente automática.
- 

CFM REDUCTION - Es un sistema reductor de m³/hr exclusivo de los productos de Elica, que ayuda al usuario a reducir la potencia máxima del motor, para apegarse los requerimientos de cada localidad.
- 

ASPIRACIÓN PERIMÉTRICA - Esta tecnología aspira aire a través de un canal estrecho alrededor de una placa frontal, lo que aumenta la succión, sin aumentar la velocidad del ventilador ni el consumo de energía.
- 

TOP PERFORMANCE - Alta capacidad de captura de humos con un rango de aspiración promedio de 1,020 m³/h con bajos niveles de ruido que van de 1.2 a 1.7 sones a la velocidad de trabajo.
- 

LONG LIFE FILTER - Filtro de olores, capaz de regenerarse y durar hasta 3 años. Para mantener estas características, el filtro sólo requiere un sencillo mantenimiento: lavar cada 2 ó 3 meses con agua caliente y jabón suave (también en lavavajillas a 65 grados) y secar en el horno durante diez minutos a 100 grados.
- 

TOUCH CONTROL - El control táctil remoto brinda mayor conveniencia al usuario, así como acceso completo a las funciones para aquellos con movilidad limitada.

GARANTÍA APLICABLE DE 2 AÑOS A PARTIR DE LA COMPRA.

*Las imágenes del producto mostradas son sólo para fines ilustrativos y pueden no ser una representación exacta.